

# Referat af Borgermøde den 26. oktober 2022

## 1. Status på projektet

- Godkendelse af projektet  
Svendborg kommune godkendte i april 2022 projektet og bevilligede en kommunegaranti på 95 mio. kr., hvilket betyder, at vi kan låne op til 95 mio. kr. til en billig rente hos Kommunekredit.

- Vilkår for godkendelsen

Der blev stillet følgende betingelser for godkendelsen:

- a. Der skal være mindst 625 bindende tilmeldinger senest ved udgangen af april 2023.  
Vi har pr. ultimo oktober 2022 modtaget 557 tilmeldinger.
- b. Den enkelte bruger skal ved tilslutning betale 35.000kr. som tilslutningsbidrag.  
Beløbet skal først betales, når projektet er sat i gang og inden tilslutningen.  
Betalingstidspunktet udmeldes, når projektet sættes i gang.
- c. Der skal søges om et tilskud fra Fjernvarmepuljen på mindst 12 mio. kr.  
Vi forventer at modtage et tilskud fra Fjernvarmepuljen på 12,04 mio. kr.

## 2. Tilmeldinger

- a. Tilmeldingsblanket, administrationsbidrag og andelsbidrag.  
"Tilmeldingsblanketten" er en tilkendegivelse af, at man er interesseret i at få fjernvarme og er ikke bindende. Den vil, når mindst 625 husstande har tilmeldt sig, blive erstattet af en bindende kontrakt.

Samtidig med afleveringen af "Tilmeldingsblanketten" skal der betales et "administrationsbidrag" på 250 kr. Beløbet tilbagebetales ikke, hvis projektet ikke bliver til noget.

Et "andelsbidrag" på 125 kr. betales, hvis man ønsker at blive andelshaver og dermed have mulighed for at stemme ved værkets generalforsamlinger. Beløbet tilbagebetales, hvis projektet ikke bliver til noget.

## 3. Licitation

- a. Projektet skal udbydes i EU-licitation  
Projektet er så stort, at det skal udbydes i EU-licitation. I den forbindelse skal der laves et udbudsmateriale, som skal sendes ud til forskellige entreprenører i EU, der kan byde på opgaven. Dette arbejde udføres af vores rådgiver Rambøll
- b. Forventet tidsplan  
Allerede nu kan vi bede Svendborg kommune frigive 3 mio. kr. af kommunegarantien til udarbejdelse af udbudsmaterialet. Vi forventer, at dette udbudsmateriale vil være klar til udsendelse omkring årsskiftet.
- c. Resultat af licitation  
Resultatet af licitationen forventes i foråret 2023. Først her kender vi den rigtige pris på hele projektet. På dette grundlag vil bestyrelsen vurdere om projektet skal sættes i gang.

## 4. Bindende tilslutningsaftaler

### a. Underskrivning af den bindende tilslutningsaftale

Så snart 625 husstande har tilmeldt sig fjernvarme, skal der med hver enkelt husstand laves en endelig og bindende tilslutningsaftale.

### b. Tryghedsaftale

Hvis man ved tilslutningsaftalens underskrivning er bange for, at ens nuværende varmekilde kan holde indtil fjernvarmen, kan installeres, kan man lave en "tryghedsaftale", der betyder, at fjernvarmeværket garanterer levering af varme indtil fjernvarmen kan installeres. En sådan tryghedsaftale kan først aftales, når bestyrelsen har besluttet at sætte projektet i gang. Nærmere beskrivelse udsendes senere.

### c. Gennemgang af installationen inden tilslutning

Inden installationen af fjernvarme vil en VVS-installatør gennemgå din nuværende installation. Det vurderes om dit varmesystem er egnet til en trykprøvning og dermed kan tilsluttes som et direkte anlæg.

Som boligejer skal du selv undersøge om eventuelle skader, der opstår ved en trykprøvning, er dækket af husets forsikring.

Den nye fjernvarmeinstallation vil blive monteret med 2 flowmålere, en på fremløb og en på returløb, som vil registrere selv meget små forskelle i vandgennemstrømning.

Hvis der opstår en læk i systemet, vil det blive registreret, og der kan hurtigt gives besked til husets ejer.

Et indirekte anlæg vil ikke være overvåget på samme måde, da husets installation er adskilt fra fjernvarmesystemet med en varmeveksler.

Der vil være en større omkostning ved installation af et indirekte anlæg.

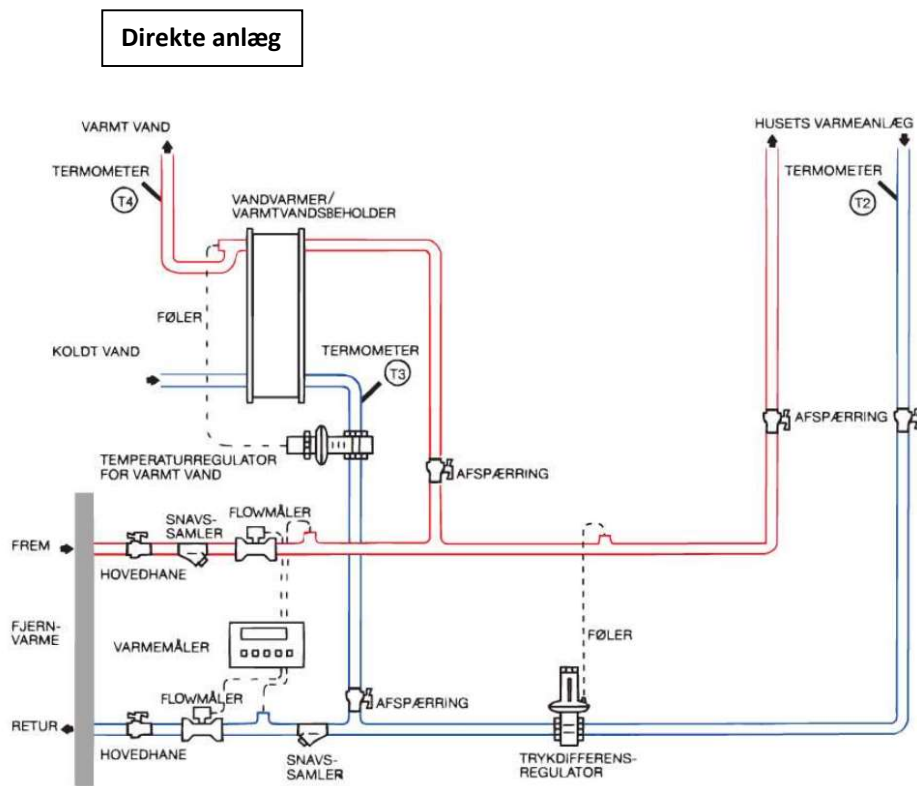

## Indirekte anlæg

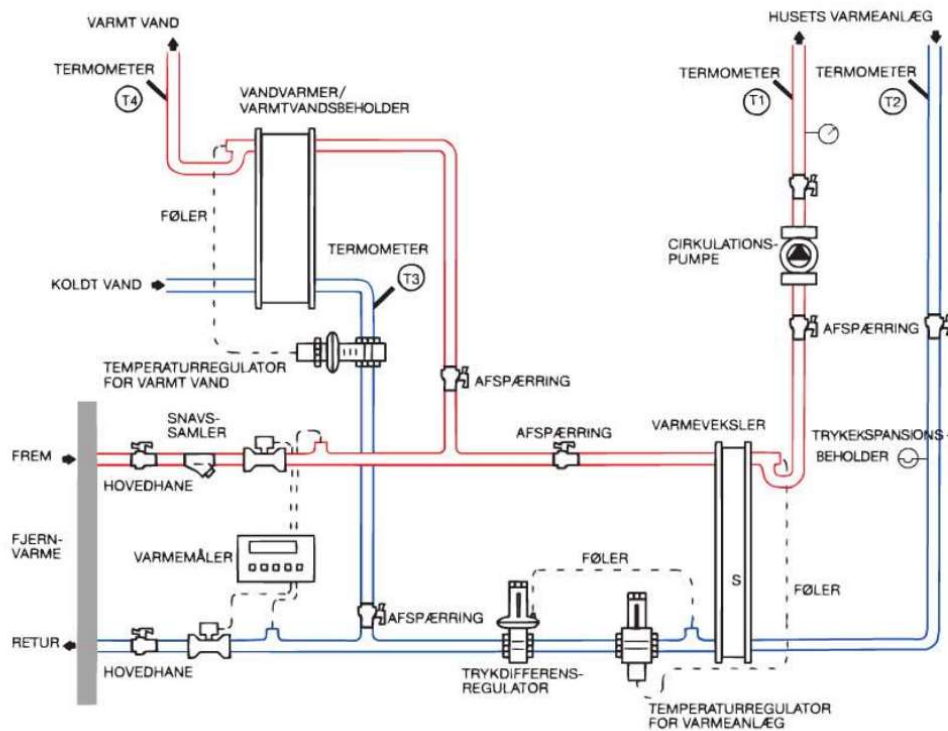

Her er vist henholdsvis et "Direkte anlæg" og et "Indirekte" anlæg.

Fjernvarme5762 foretrækker at bruge det direkte anlæg, da det er mere enkelt i sin opbygning og dermed billigere i både anlæg, drift- og vedligeholdelsesudgifter.

Direkte fjernvarme gør det lettere at overholde ønsket om en lav returtemperatur fra husets varmesystem.

## 1-strengs radiatoranlæg

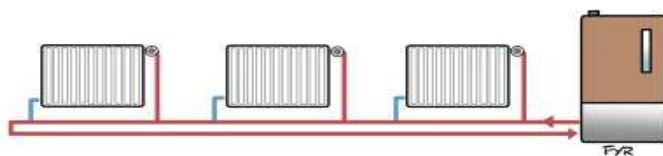

## 2-strengs radiatoranlæg

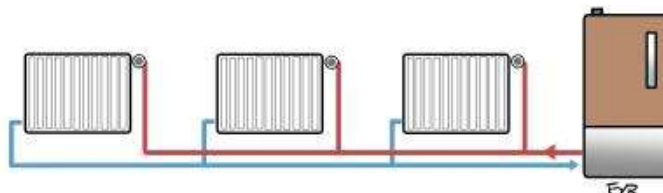

Her er vist et 1-strengs og et 2-strengsanlæg radiatoranlæg.

Et hus med 1-strengt radiatoranlæg har ét varmerør, der fører varmen frem til alle radiatorer i huset. For at opnå en god afkøling er det vigtigt, at termostatventilerne i anlægget er indreguleret af en fagmand.

Det mest brugte er et 2-strengsanlæg, som er kendetegnet ved, at radiatorerne er parallelforbundne.

Alle radiatorsystemer vil blive monteret med termostatventiler, som kan indreguleres, hvis ikke de er monteret i forvejen.

## 5. Anlægsudgifter

Anlægsudgifter pr. oktober 2022 er 125 mio. kr.

Udgangspunktet er et anlægsbudget på 105 mio. kr. i 2018.

Herefter er der foretaget følgende ændringer, der har gjort anlægsudgifterne mindre:

- Gratis afkobling af gasnettet (9,4 mio. kr.)
- Bygninger til varmecentralen er blevet væsentlig mindre (ca. 2 mio. kr.)
- De befæstede arealer er blevet mindre – grundet at store vogne ikke skal levere halm til varmecentralen. (ca. 1 mio. kr.)

Herefter er anlægsbudgettet forhøjet med 35% siden de første beregninger til nu 125 mio. kr.

## 6. Finansiering

Det samlede anlægsbudget er nu beregnet til 125 mio. kr. og finansieres ved:

- Tilslutningsbidrag på 35.000 kr. pr. bruger 24,75 mio. kr.
- Tilskud fra Fjernvarmepuljen 12,04 mio. kr.
- Lån på 95,00 mio. kr.
- I alt 131,79 mio. kr.

Som det ser ud nu, har vi ca. 6 mio. kr. luft i budgettet.

## 7. Driftsudgifter

Med 625 forbrugere er driften i balance på 9,95 mio. kr.

- Almindelige administrationsudgifter er hævet med 5% pr. år.
- Udgifter til forsikring, bil og lønninger m.m. er hævet med 5% pr. år.
- Udgift til køb af strøm er foreløbig fastholdt, da vi køber strøm direkte fra transformestationen på Lindekildevej.

Det giver en besparelse på ca. 562.000 kr. pr. år.

## 8. Resultat og likviditet

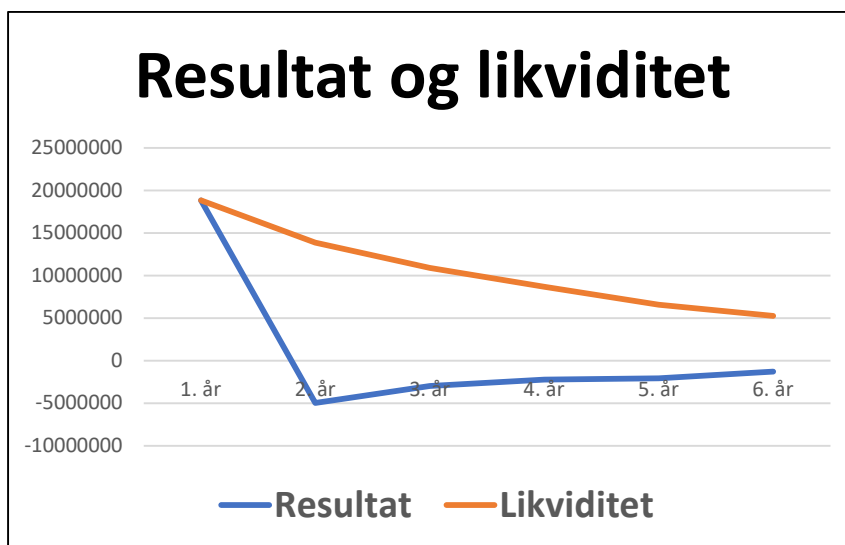

## 9. Udtrædelsesgodtgørelse

### UDTRÆDELSESVEDERLAG:

Vi har i vores vedtægter tidligere haft en bestemmelse om, at udtrædelsesvederlag ikke kan opkræves så længe, der er mulighed for at erstatte en forbruger med en ny.

På grund af at Svendborg Kommunalbestyrelsen har besluttet, at vi skal opkræve et udtrædelsesvederlag for en forbruger, der melder sig ud, medens vi er i en opbygningsfase, og indtil vi har nået 625 forbrugere, medførte dette flere spørgsmål og en del debat.

Konklusionen er:

*Så længe vi er i en opbygningsfase, og indtil vi har nået 625 forbrugere, har fjernvarmeværket mulighed for at opkræve et udtrædelsesvederlag.*

Med bestyrelsens stålsatte ønske om ikke at sætte projektet i gang, før vi har godt og vel 625 forbrugere, vil denne situation med al sandsynlighed ikke opstå.